



AXIL/EQUITHERM

Aérothermes / déstratificateurs



EAU



 4 - 20 kW
 12 - 105 kW
 1600 - 9100 m³/h

AXIL_(A) 4_(B) 02_(C) 4_(D)

- (A) **AXIL** = Eau chaude - **AXIL F** = Eau chaude / eau glacée - **AXIL V** = Eau/vapeur haute température - **AXIL Z** = Résistance électrique - **EQUITHERM** = Déstratificateur
 (B) Taille de l'armoire - **4** = 526 - **5** = 636 - **6** = 743 - **9** = 1011
 (C) **AXIL/AXIL F/AXIL V** = Nombre de rangs - 2R, 3R, 4R - **AXIL Z** = Puissance de la résistance électrique 14 kW/24 kW/39 kW - **EQUITHERM** = moteur 4 pôles ou 6 pôles
 (D) **AXIL/AXIL F/AXIL V** - 4 = moteur 4 / 6 pôles - 6 = moteur 6 / 8 pôles = - **AXIL Z** - R = régulation de puissance intégrée (pour régulation par thermostat)

AXIL

Chauffage uniquement : Eau chaude, maximum 120 °C / 16 bars
 Débit d'air : 2000 à 9500 m³/h
 Puissance calorifique (Air à 18 °C - Eau 90/70 °C) 12 à 96 kW
 4 tailles - 4/5/6/9

AXIL F

Modes refroidissement et chauffage :
 Eau chaude, maximum 120 °C / 16 bars
 Température minimale d'entrée d'eau galcée 7 °C
 Débit d'air : 2000 à 9500 m³/h
 Puissance frigorifique (Air à 26 °C/55 % - Eau 7/12 °C) 4 à 22,4 kW
 4 tailles - 4/5/6/9

AXIL V

Chauffage uniquement :
 Eau chaude, vapeur ou eau surchauffée
 210°C maximum / 20 bars
 Débit d'air : 2100 à 9200 m³/h
 Puissance calorifique (Air 18 °C - Vapeur 15 bars) : 31 à 151 kW
 4 tailles - 4/5/6/9

AXIL Z

Chauffage (résistance électrique)
 Débit d'air : 1560 à 4790 m³/h
 Puissance calorifique : 14 / 24 / 39 kW
 3 tailles - 4/5/6

EQUITHERM

Ventilation uniquement
 Débit d'air : 1700 à 13000 m³/h
 4 tailles - 4/5/6/9



AXIL		AXIL (EAU CHAUDE)				AXIL (EAU CHAUDE/GLACÉE)				AXIL V (EAU TRÈS CHAUDE/VAPEUR)			
		4	5	6	9	4	5	6	9	4	5	6	9
A	mm	526	636	743	1011	526	636	743	1011	526	636	743	1011
B		526	636	743	1011	537	647	754	1022	526	636	743	1011
C		468	468	468	576	468	468	468	576	468	468	468	576
D		69	69	60	92	69	69	60	92	69	69	60	92
E*		-	-	-	-	542	650	758	1026	-	-	-	-
F*		-	-	-	-	450	450	450	450	-	-	-	-
Poids des unités standards													
2R	kg	22	25	34	81	22	25	34	81	22	25	34	81
3R		23	28	39	90	23	28	39	90	23	28	39	90
4R		25	32	45	100	25	32	45	100	25	32	45	100
Vapeur		-	-	-	-	-	-	-	-	30	38	51	92

* Bac d'évacuation uniquement disponible sur version eau glacée (AXIL F).

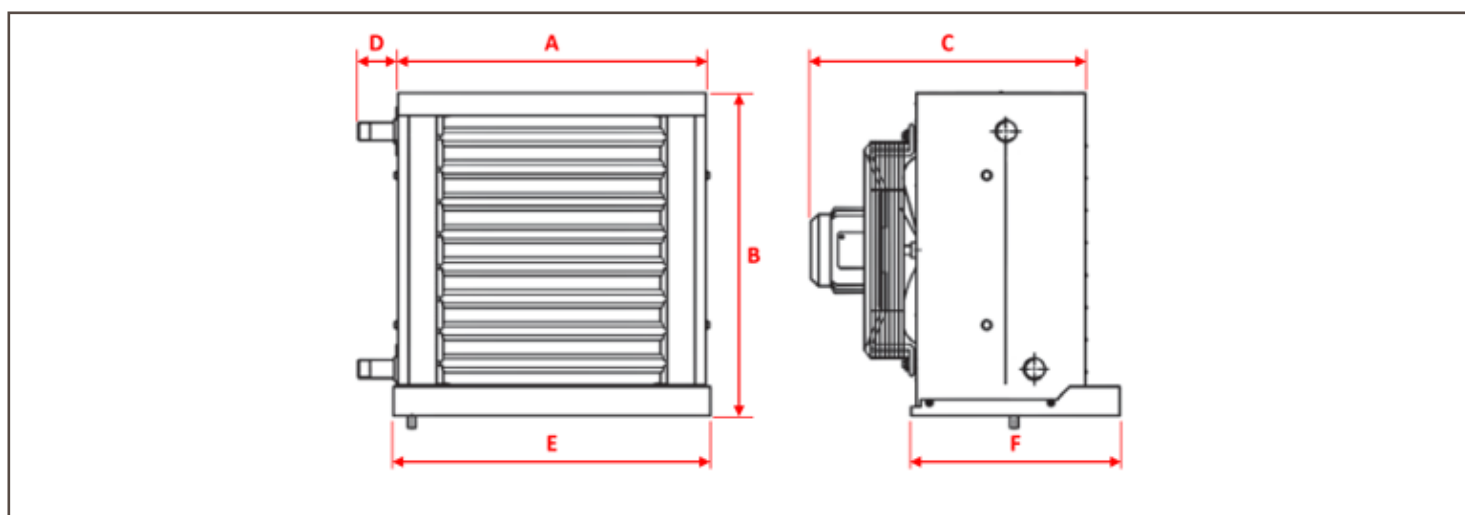

AXIL		AXIL Z (RÉSISTANCE ÉLECTRIQUE)			EQUITHERM (DÉSTRATIFICATEUR)			
		4	5	6	4	5	6	9
A	mm	525	633	741	525	633	741	1009
B		526	636	743	526	636	743	1011
C		515	515	515	515	515	515	532
Poids des unités standards								
Unité de base	kg	22	30	38	14	20	25	42

* Boîtier électrique uniquement disponible sur AXIL Z.

